



# 中华人民共和国国家标准

GB/T 17213.12—2005/IEC 60534-3-3:1998

---

## 工业过程控制阀 第 3-3 部分:尺寸 对焊式两通球形直通控制阀的端距

**Industrial-process control valves—Part 3-3: Dimensions—End-to-end dimensions  
for butt-weld, two-way, globe-type, straight pattern control valves**

(IEC 60534-3-3:1998, IDT)

2005-09-09 发布

2006-04-01 实施

中华人民共和国国家质量监督检验检疫总局  
中国国家标准化管理委员会 发布

## 前 言

GB/T 17213《工业过程控制阀》分为如下部分：

- 控制阀术语和总则(eqv IEC 60534-1:1987)
- 流通能力 安装条件下流体流量的计算公式(IEC 60534-2-1:1998, IDT)
- 流通能力 试验程序(IEC 60534-2-3:1997, IDT)
- 流通能力 固有流量特性和可调比(IEC 60534-2-4:1989, IDT)
- 尺寸 两通球形直通控制阀法兰端面距和两通球形角形控制阀法兰中心至法兰端面的间距(IEC 60534-3-1:2000, IDT)
- 尺寸 角行程控制阀(蝶阀除外)的端面距(IEC 60534-3-2:2001, IDT)
- 尺寸 对焊式两通球形直通控制阀的端距(IEC 60534-3-3:1998, IDT)
- 检验和例行试验(IEC 60534-4:1999, IDT)
- 标志(eqv IEC 60534-5:1982)
- 定位器与控制阀执行机构连接的安装细节 定位器在直行程执行机构上的安装(IEC 60534-6-1:1997, IDT)
- 定位器与控制阀执行机构连接的安装细节 定位器在角行程执行机构上的安装(IEC 60534-6-2:2000, IDT)
- 控制阀数据单(eqv IEC 60534-7:1989)
- 噪声的考虑 实验室内测量空气动力流流经控制阀产生的噪声(eqv IEC 60534-8-1:1986)
- 噪声的考虑 实验室内测量液动流流经控制阀产生的噪声(IEC 60534-8-2:1991, IDT)
- 噪声的考虑 空气动力流流经控制阀产生的噪声预测方法(IEC 60534-8-3:2000, IDT)
- 噪声的考虑 液动流流经控制阀产生的噪声预测方法(IEC 60534-8-4:1994, IDT)

本部分为 GB/T 17213 的第 12 部分。

本部分等同采用 IEC 60534-3-3:1998《工业过程控制阀 第 3-3 部分：尺寸 对焊式两通球形直通控制阀的端距》(英文版)。

本部分等同翻译 IEC 60534-3-3:1998。

为便于使用，本部分作了下列编辑性修改：

- a) “IEC 60534 的本部分”一词改为“GB/T 17213 的本部分”；
- b) 删除国际标准的前言；
- c) 将 IEC 60534 的本部分中表 1 的图单独列出作为图 1。

本部分由中国机械工业联合会提出。

本部分由全国工业过程测量和控制标准化技术委员会第一分技术委员会归口。

本部分由机械工业仪器仪表综合技术经济研究所负责起草。参加起草的单位有：天津自动化仪表四厂、上海工业自动化仪表研究所、上海自动化仪表股份有限公司自动化仪表七厂、重庆川仪十一厂有限公司、吴忠仪表股份有限公司。

本部分主要起草人：王凌霄、冯晓升、王群增、郑秋萍、陈蒙南、李元涛、范萍、王燕、高强。

## 工业过程控制阀 第 3-3 部分:尺寸 对焊式两通球形直通控制阀的端距

### 1 范围

GB/T 17213 的本部分规定了公称通径为 DN15~DN450 的对焊式两通球形直通控制阀在给定公称通径和压力等级时的端距。

本部分是为使用者在管路设计中提供规范化的控制阀对焊端的尺寸。

### 2 规范性引用文件

下列文件中的条款通过 GB/T 17213 的本部分的引用而成为本部分的条款。凡是注日期的引用文件,其随后所有的修改单(不包括勘误的内容)或修订版均不适用于本部分,然而,鼓励根据本部分达成协议的各方研究是否可使用这些文件的最新版本。凡是不注日期的引用文件,其最新版本适用于本部分。

GB/T 17213.1—1998 工业过程控制阀 第 1 部分:控制阀术语和总则(eqv IEC 60534-1:1987)

### 3 定义

GB/T 17213.1 定义的以及下列术语和定义适用于 GB/T 17213 的本部分。

#### 3.1

**端距 end-to-end dimensions**

两连接端面之间的距离。

### 4 公称通径和压力等级

#### 4.1 公称通径

公称通径见表 1。

#### 4.2 压力等级

压力等级分组见表 1。

### 5 端距

5.1 端距(见图 1)应从表 1 选取。

5.2 为限定端距的数量,如表 1 所示,对压力等级进行了分组。

5.3 表 1 中组 1 的尺寸为制造商当前常用的尺寸。

5.4 表 1 中组 2 的尺寸供需要防止由于现场焊接或热处理引起控制阀内部件过热变形时使用。

### 6 公差

端距的允许公差见表 1。

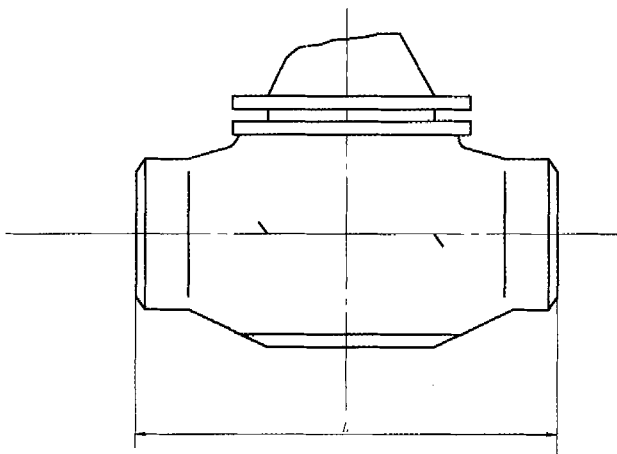

图 1 对焊式两通球形直通控制阀的端距

表 1 对焊式两通球形直通控制阀的端距

公称直径 DN	L						L 的公差
	PN 10, PN 16, PN 25, PN 40, PN 63, PN 100 100 级, 300 级, 600 级		PN 160, PN 250 900 级, 1500 级		PN 420 2500 级		
	组 1	组 2	组 1	组 2	组 1	组 2	
15	187	203	194	279	216	318	±2
20	187	206	194	279	216	318	
25	187	210	197	279	216	318	
40	222	251	235	330	260	359	
50	254	286	292	375	318	400	
65	292	311	292	375	318	400	
80	318	337	318	460	381	498	
100	368	394	368	530	406	575	
150	451	508	508	768	610	819	
200	543	610	610	832	762	1 029	
250	673	752	762	991	1016	1 270	
300	737	819	914	1 130	1 118	1 422	±3
350	851	1 029	—	1 257	—	1 803	
400	1 016	1 108	—	1 422	—	—	
450	1 143	—	—	1 727	—	—	

注: L 的单位为毫米。