

中华人民共和国机械行业标准

JB/T 1701 - 1991

阀 杆 螺 母 (六)

1991-07-23 发布

1992-07-01 实施

机 械 电 子 工 业 部 发 布

阀杆螺母（六）

代替 JB 1701—75

1 主题内容与适用范围

本标准规定了阀杆螺母（六）的结构型式、尺寸和技术要求。

本标准适用于公称压力 p_N 1.6~6.4MPa，公称通径 D_N 50~300mm 的闸阀。

2 引用标准

GB 196	普通螺纹 基本尺寸（直径 1~600mm）
GB 197	普通螺纹 公差与配合（直径 1~355mm）
GB 1176	铸造铜合金
GB 1804	公差与配合 未注公差尺寸的极限偏差
GB 5796.1~5796.4	梯形螺纹

3 型式与尺寸

阀杆螺母（六）的结构型式如图所示，尺寸按表的规定。

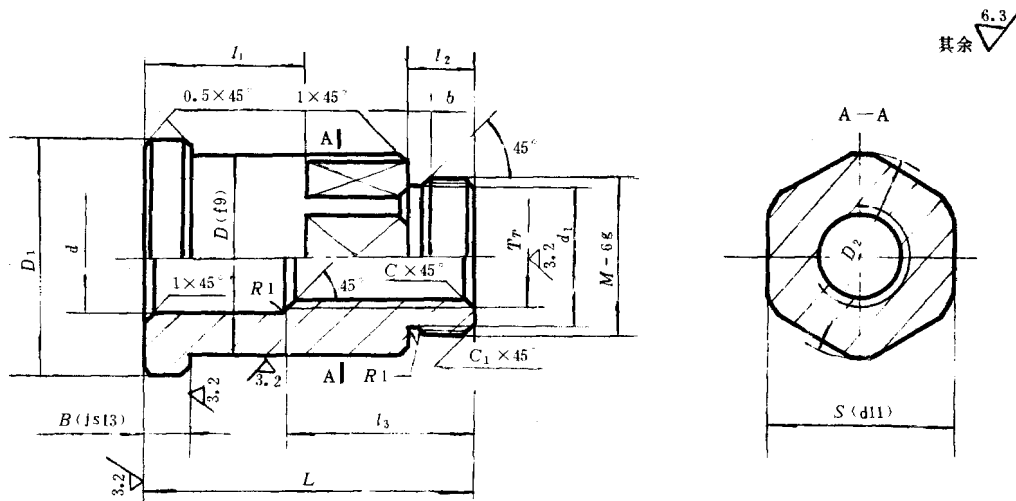

不带滚动轴承的阀杆螺母

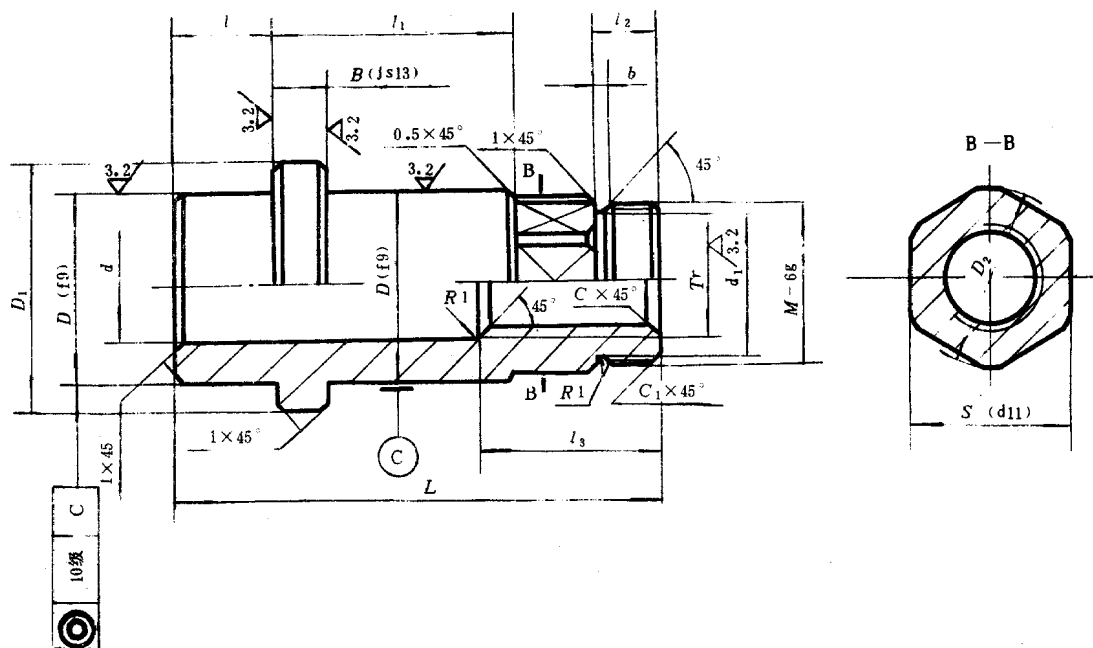

带滚动轴承的阀杆螺母

mm

Tr	M	d_1	d	D	D_1	L	l_1	l_2	l_3	l	B	b	$S(d11)$	C	C_1	D_2	轴承号	质量 kg	
不带滚动轴承的阀杆螺母																			
Tr20 × 4 LH—7H	M33 × 1.5	30.7	22	40	48	70	34	14	30	—	9	2.5	36	2.5	1.5	—	—	—	0.52
Tr22 × 5 LH—7H			24						40					14					36
Tr26 × 5 LH—7H	M36 × 1.5	33.7	28	44	52	82	44	16	40	—	10	2.5	40	3	1.5	—	—	—	0.61
Tr28 × 5 LH—7H	M45 × 1.5	42.7	30	52	65	90	50		45				48						1.09
Tr32 × 6 LH—7H	M48 × 1.5	45.7	34	55	68	90	50	16	50	11	—	2.5	50	3.5	—	—	—	—	1.10
带滚动轴承的阀杆螺母																			
GTr36 × 6LH—7H	M52 × 1.5	49.7	38	60	80	145	79	16	55	26	16	2.5	55	3.5	2	1.5	—	8112	2.23
GTr38 × 6LH—7H	M56 × 2	53	42	70	90	162	88	20	65	28	18	60	65			8114	3.52		
GTr42 × 6LH—7H	M65 × 2	62	46	80	100	183	92	25	70	32	20	3.5	70	4.5	2	75	8216	8116	5.05
GTr44 × 8LH—7H			48		104	204	101		75	44								5.32	
GTr48 × 8LH—7H			52		5.78														

JB/T 1701 - 1991

4 技术要求

- 4.1 材料为 ZQAl 9—4 或 ZHAl 66—3—2，技术要求按 GB 1176 的规定。
- 4.2 普通螺纹的尺寸按 GB 196 的规定，公差按 GB 197 的规定。
- 4.3 梯形螺纹的尺寸和公差按 GB 5796.1~5796.4 的规定。
- 4.4 未注公差尺寸的公差等级按 GB 1804 规定的 IT14。

附加说明：

本标准由机械电子工业部合肥通用机械研究所提出并归口。

本标准由机械电子工业部合肥通用机械研究所和北京阀门研究所负责起草。

本标准主要起草人陆培文、章华友、洪勉成、王静忻。

中 华 人 民 共 和 国
机 械 行 业 标 准
阀 杆 螺 母 (六)
JB/T 1701 - 1991

*

机械科学研究院出版发行
机械科学研究院印刷
(北京首体南路2号 邮编 100044)

*

开本 880 × 1230 1/16 印张 1/2 字数 8,000
1993 年 1 月第一版 1993 年 1 月第一次印刷
印数 1 - 500 定价 5.00 元
编号 93001

机械工业标准服务网：<http://www.JB.ac.cn>